

S3210P

推动微型剪叉式高空作业平台



- 室外评级
- 易于使用和维护
- 无需支架或稳定器
- 耐用设计可适应艰苦工地条件
- 已经证实的相比其他低层作业产品的优点

 **snorkel**[™]
www.snorkellifts.com

推动微型剪叉式高空作业平台

S3210P

尺寸 S3210P*

最大工作高度	5.0m
最大平台高度 (A)	3.0m
平台尺寸 (外部)	1.1m x 0.52m
总宽 (B)	0.81m
总长 (C)	1.2m
收藏高度 (D)	1.8m

性能

平台载重 (SWL)	240kg
最大操作风速	12.5m/s
提升/下降时间	19/26 sec

动力

动力源	12V DC 直流电瓶
充电器	内建多电压 (90V - 240V)

重量

重量	470kg
----	-------

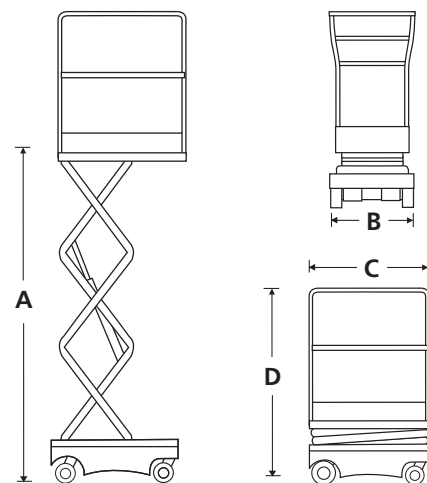

标准配置

- 室外评级
- 自动刹车系统
- 倾斜感应
- 铰链门
- 集成电池充电器90V-240V
- 电池电量指示
- 叉装点
- 紧急下降系统
- 无痕脚轮
- 旋出式维护托盘
- 2年零部件及人工保修, 5年结构保修
- CE 认证

选件

- 可选机身颜色
- 环保液压油

工作高度

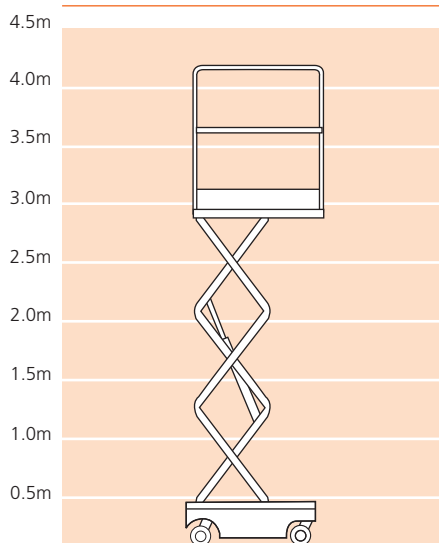

S3210P

snorkel www.snorkellifts.com

Vigo Centre, Birtley Road,
Washington, Tyne & Wear,
NE38 9DA, U.K.

t: +44 (0) 845 1550 057
e: sales.emea@snorkellifts.com