

2100SJ

重型伸缩臂升降机



- 世界最大的自伸缩式升降机
- 5种转向模式，包括侧向驱动装置，带来极为出色的操纵性
- 行业领先的伸展能力
- 具有辅助平台控制功能，实现精准定位
- 设计已申请专利待授

 **snorkel**[™]
www.snorkellifts.com

重型伸缩臂升降机

2100SJ

尺寸	2100SJ*
最大工作高度	66.0m
最大平台高度 (A)	64.0m
最大工作距离	30.5m
平台尺寸	2.4m x 0.9m
总宽 (B)	2.5m
操作宽度 (扩展)	5.5m
收车长度 (C)	14.9m
收藏高度 (D)	3.0m
离地距离	0.2m

性能	
平台载重	300kg
平台载重 (受限制的)	453kg
最大行驶高度	64.0m
最大操作风速	12.5m/s
最大行驶速度 (平台收起时)	4.3km/h
最大行驶速度 (平台升起时)	0.2km/h
前小臂长度	9.1m
前小臂弧度	-55° to +73°
平台旋转角度	150°
转塔旋转角度 (连续)	360°
尾摆 (轴收起)	2.8m
尾摆 (轴张开)	1.3m
提升/下降时间	6.5/7 min
爬坡能力	35%
转弯内径 (轴收起)	3.0m
转弯内径 (轴张开)	2.5m
转弯外径 (轴收起)	4.9m
转弯外径 (轴张开)	6.4m
轮胎	445/50-710 泡沫填充 24 ply
控制	比例控制杆
驱动系统	4 四轮驱动

动力	
动力源	Deutz TCD 2.9L 74hp - Tier 4 Final

重量	
重量	36,300kg

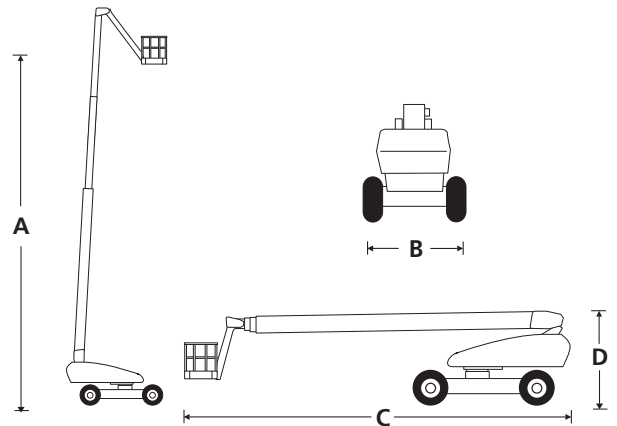

标准配置

- Snorkel Guard™ 辅助保护系统
- 四轮驱动
- 辅助平台控制功能
- 5种转向模式 - 前桥、后桥、横向、互补和侧向
- 全面比例控制
- 远程下部控制面板
- 工具托盘
- 可旋转的液压平台
- 360°连续转塔旋转
- 琥珀色闪烁警示灯
- 双系索固定点
- 泡沫填充凸缘轮胎
- 电源线接至平台
- 2年零部件及人工保修，5年结构保修
- 通过CE认证

选件

- 可选机身颜色
- 空气管接至平台
- 无痕轮胎
- 交流发电机 110V/240V 2kW
- 提供 100hp 发动机选项
- 高压清洗包
- 10kW 发电机套件
- 10kW 发电机/焊机套件
- 冬天引擎启动预热套件
- 极冷天气启动预热套件
- 极端环境启动保护套件
- 灯组件
- 玻璃工套件
- 环保液压油

WORKING ENVELOPE

